

## SERIE 4002

FISSAGGIO LATERALE • USCITA SEMPLICE  
SCORRIMENTO SU CUSCINETTI IN DELRIN

25kg

## SERIE 4003

FISSAGGIO LATERALE • USCITA SEMPLICE  
SCORRIMENTO SU RUOTE IN HOSTAFORM

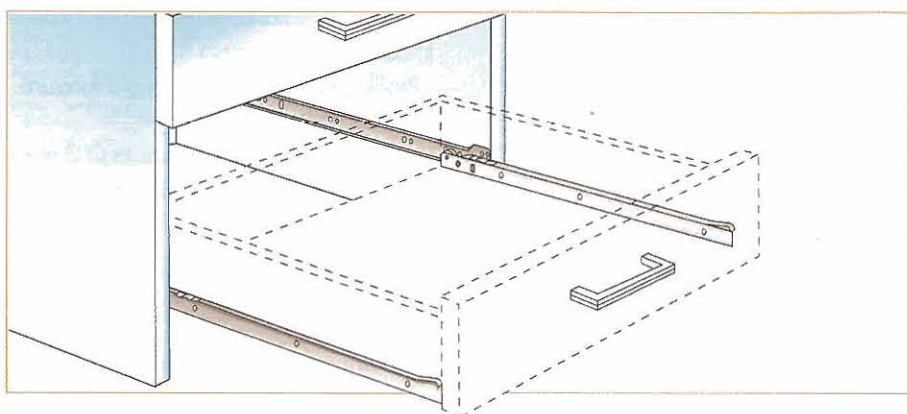
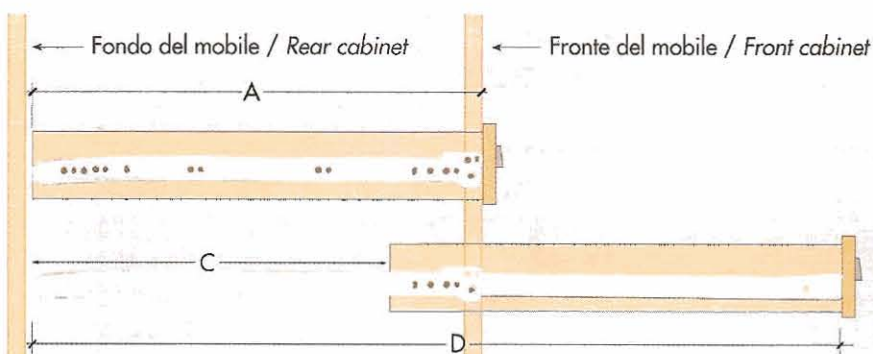
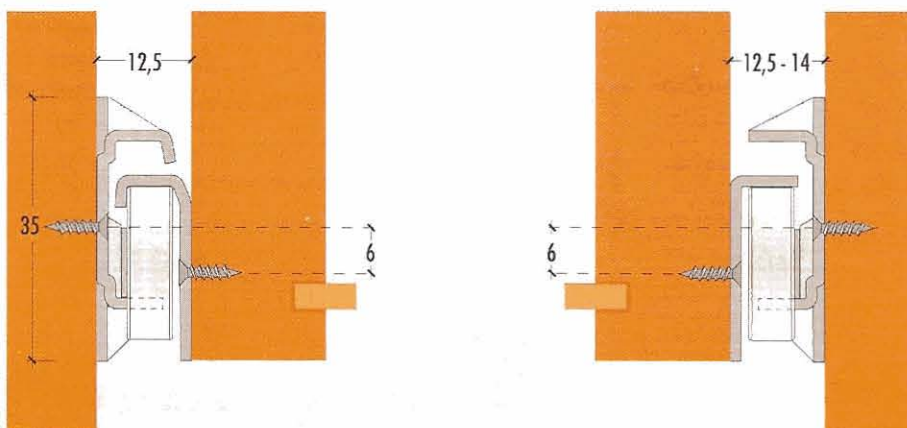

Cod. lung Length code	Lungh. guida Length A mm	Corsa Extension C mm	Lunghezza Length D mm
30	300	222	522
35	350	272	622
40	400	322	722
45	450	342	792
50	500	392	892
55	550	442	992
60	600	492	1092

- Guida sinistra con profili chiusi per uno scorrimento guidato; aperti per la guida destra per assorbire la tolleranza sulla larghezza del cassetto.
- Nessun contatto con viti sporgenti grazie alle nervature del profilo per il fianco.
- Autochiusura grazie alla speciale formazione dei profili.
- Doppio fermo in uscita che permette il blocco del cassetto in posizione aperta.
- Profilo per il fianco e profilo per il cassetto con foratura a passo 32 mm
- Profilo per il fianco con doppia foratura.
- Portata per coppia: 25 kg
- Montaggio: viti a testa svasata Ø 3 mm o Euroviti Ø 6,3 mm per il fianco; viti a testa svasata Ø 3 mm per il cassetto.
- Verniciatura con polveri epossidiche.

### SIDE MOUNTING • SINGLE EXTENSION

**SERIE 4002** on delrin ballbearing.

**SERIE 4003:** on hostaform wheel.

• Left side captive guidance rail. Right side free to compensate any installation tolerances.

- Smooth and easy action.
- Very long self-closing feature: 80 mm
- Positive stop a lift out disconnect.
- Easy adjustment of runner.
- Stay closed design.

- 32 mm hole pattern.
- Load capacity up to 25 kg
- Fixing with wood screws Ø 3 mm - Euroscrews Ø 6,3 mm
- Finish: epoxy coating.